

Max

사용설명서



Stadler Form®

Max

• 전원코드는 국가별 전원사양에 따라 형상이 다를 수 있습니다.

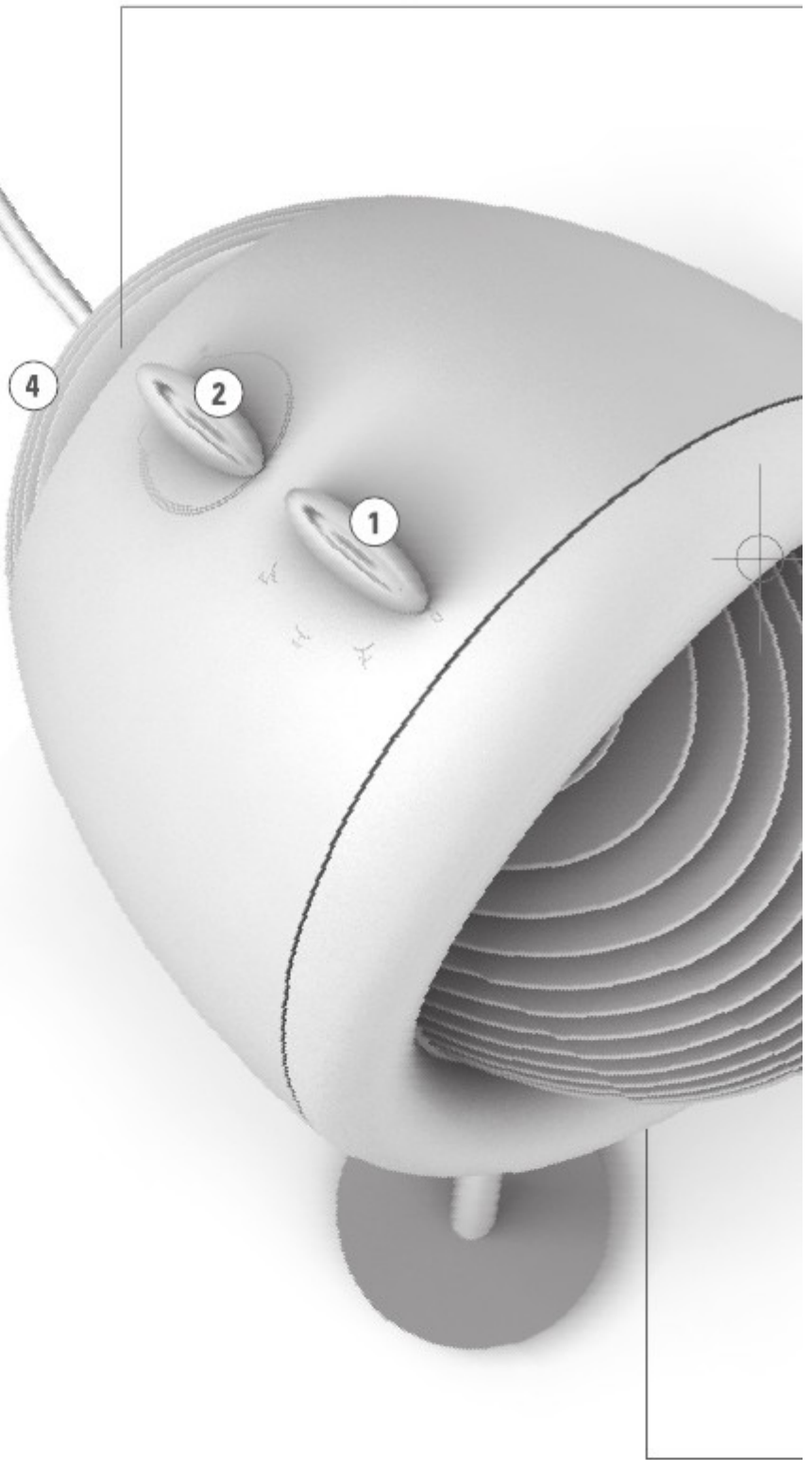

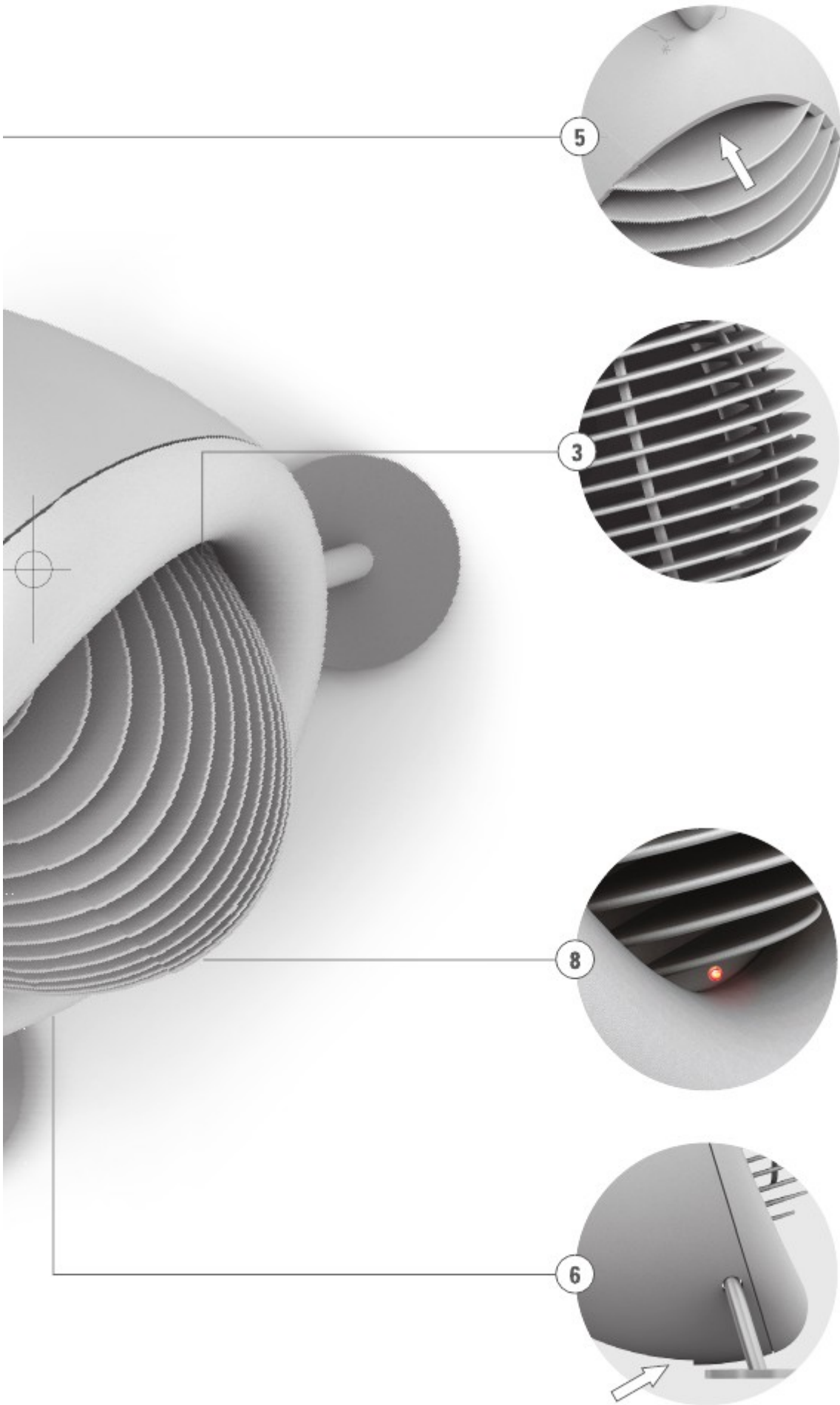

본 제품은 다른 전기제품과 마찬가지로 사용자의 부상을 예방하고 기기 자체의 손상을 방지하기 위해 주의가 요구됩니다. 안전한 사용을 위하여 반드시 주의사항을 참조하십시오.

제품을 처음 사용하기 전 반드시 사용설명서를 자세히 읽어 주시고 잘 보관하여 주십시오. 또한 필요 시, 제품의 다음 사용자에게 설명서를 전달하여 주십시오. 사용 설명서의 지침을 따르지 않아 발생하는 어떠한 결과도 당사에서는 책임지지 않습니다.

각 부분의 이름

제품은 다음과 같은 구성 요소로 이루어져 있습니다.

- ① 전원 및 온풍세기 조절 스위치
- ② 서리 방지 기능을 포함한 온도 조절 장치
- ③ 공기 배출구 (온풍 또는 송풍)
- ④ 공기 흡입구
- ⑤ 이동용 손잡이
- ⑥ 전원 연결부
- ⑦ 전원선
- ⑧ 동작램프

안전 유의사항

- 제품을 작동시키기 전에 사용설명서를 주의 깊게 읽으시고, 언제든지 찾아볼 수 있는 곳에 보관하십시오.
- 당사는 사용설명서에 기재된 내용을 지키지 않음으로 인해 발생한 손해에 대해서 일체 책임을 지지 않습니다.
- 본 제품은 사용 설명서에 명시된 대로 가정에서의 사용을 목적으로 합니다. 부적절한 사용이나 제품 개조는 건강이나 생명에 위험을 초래할 수 있습니다.
- 작동법에 미숙한 사람이나 어린이 또는 약물, 알코올 등에 중독된 사람이 제품을 사용 시 안전을 위하여 감독을 철저히 하여 주십시오.
- 전원 코드는 교류 전원에 연결하시고, 제품에 부착되어 있는 정격 전압을 확인하십시오.
- 손상된 전선을 사용하지 마십시오.
- 전원선을 날카로운 곳에 닿지 않게 하시고, 틈 사이에 끼지 않도록 주의하십시오.
- 전원 플러그를 뽑을 때, 선을 잡아 당기거나 젖은 손으로 만지지 마십시오.
- 제품을 욕실이나 수영장과 같이 습기가 많은 곳에 사용하지 마십시오. 화재 또는 감전의 위험이 있습니다.
- 제품을 열원 가까이에 두지 마십시오(전열기구, 다리미 등). 화재 또는 고장의 원인이 됩니다.
- 전원선에 기름이 묻지 않도록 주의하십시오.
- 제품 사용 중 넘어지거나 떨어지지 않도록 안정적인 위치에 설치되었는지 확인하고, 전원선에 걸려 넘어지지 않도록 주의하십시오.
- 본 제품은 방수가 되지 않습니다.
- 실외에서 제품을 작동시키지 마십시오.

- 공기 배출구에 옷이나 수건 등을 올려놓지 마십시오. 화재 또는 고장의 원인이 됩니다.
- 사용하지 않을 때에는 건조하고 아이들의 손이 닿지 않는 곳에 보관하여 주십시오.

청소 방법

- 청소하기 전에는 반드시 전원을 끄고 전원 플러그를 뽑아 주십시오.
- 제품을 절대 물에 담그지 마십시오. 감전 및 안전사고의 원인이 됩니다. 제품을 청소하기 위해서는 마른 헝겊이나 물기를 충분히 짠 헝겊으로 제품을 닦고 잘 건조시켜 주십시오. 이 때 항상 전원 플러그를 먼저 뽑은 후 청소하십시오.
- 필요 시 마른 솔이나 진공청소기로 먼지를 제거하여 공기 흡입구와 배출구에 먼지가 많이 쌓이지 않도록 관리하십시오.

수리

- 제품 수리는 구입한 판매점 또는 서비스 센터에 연락하여 주시기 바랍니다. 당사 지정 수리 기사 외의 사용자가 분해/수리 및 개조 시 제품에 대한 보상과 책임을 지지 않습니다.

서비스 센터: 1588-6560

- 제품을 떨어뜨리거나 손상으로 인한 고장(깨지거나 금이 간 경우) 또는 플러그나 전원선이 손상된 경우에는 반드시 제품 사용을 중단하십시오.
- 제품 안으로 어떠한 물건도 넣지 마시고, 제품을 분해하지 마십시오.

설치 / 작동

- (1) 제품을 평평하고 안전한 곳에 위치한 후, 전원선⑦을 가정용 전기 콘센트에 연결하십시오.
- (2) 온풍세기 조절 스위치①를 돌려 원하는 단계로 강약을 조절하십시오.

온풍세기 조절 스위치 ①

스위치를 시계방향으로 돌리면서 단계 조정이 가능합니다.

0 (전원 꺼짐) →  (송풍) → 1 (온풍 '약' 1000W) → 2 (온풍 '강' 2000W)의 순서로 단계가 조정됩니다.

작동단계 0 = 전원 꺼짐

작동단계  = 송풍

작동단계 1 = 온풍 '약' (1000W)

작동단계 2 = 온풍 '강' (2000W)

온도 조절 스위치 ②

온도 조절 스위치②를 이용해 원하는 온도 설정이 가능합니다.

- 설정 최고 온도로 설정하기 위해서는 스위치를 시계방향으로 멈출 때까지 돌리고, 최저 온도로 설정하기 위해서는 시계반대방향으로 돌리십시오. 원하는 온도에 도달하면 전원이 꺼지고, 설정 온도 이하로 실내 온도가 내려가면 자동으로 전원이 켜집니다. (시계반대방향으로 끝까지 돌리면 서리 방지 기능(✱)이 동작하므로 주의하십시오.)

서리 방지 기능 ✖

실내 온도가 5°C 이하로 내려가는 것을 방지하기 위해 온풍세기 조절 스위치①를 1 또는 2 단계로 설정하고(실내 크기에 따라 설정이 가능합니다. 규모가 큰 방에서는 2단계로 설정하십시오), 온도 조절 스위치②를 ✖표시로 설정하십시오. 설정이 완료되면 제품 전원은 약 5°C에서 자동으로 켜지고, 약 7°C에서 자동으로 꺼집니다. 이러한 방식으로 서리로 인한 피해를 방지할 수 있습니다.

과열 방지 안전 장치

본 제품은 기계적 결함 발생이나 부적절한 사용으로 인한 과열 발생 시 전원이 차단되는 과열 방지 장치가 장착되어 있습니다. 이러한 경우가 발생하면 서비스센터 (1588-6560)에 연락하거나 사용설명서를 숙지한 후 올바르게 사용하십시오. 또한 전원이 차단되고 제품이 충분히 냉각된 후 다시 사용하기 바랍니다.

*주의: 본 제품과 벽 또는 큰 물체와의 적절한 거리 간격을 유지해 주십시오. 그렇지 않은 경우 공기 흐름이 원활하지 않아 화재 및 고장의 원인이 될 수 있습니다.

제품 사양

정격 전압	220V / 60Hz
소비 전력	2000W (2단계)
크기	290 x 368 x 270mm (폭 x 높이 x 깊이)
무게	2.5 kg
온풍 설정	0 -  - 1000W - 2000W
안전장치	자동 서리 방지 장치, 과열 방지 장치, 이중 절연
소음	40dB 이하
해외 인증	ETL / GS / CE / WEE / RoHS

본 제품의 디자인 및 제품 사양은 품질 향상을 위해 예고 없이 변경될 수 있습니다.

제조사 **Stadler Form**
www.stadlerform.ch



제 품 보 증 서

- 당사에서는 품목별 소비자피해 보상규정(공정거래위원회 고시 제2009-1호)에 따라 아래와 같이 제품에 대한 보증을 실시합니다.
- 제품 고장 발생시 구입 대리점으로 연락하세요. (대리점 이용이 안될 경우 서비스센터로 연락바랍니다.)
- 보상여부 및 내용통보는 요구일로부터 7일 이내에, 피해보상은 통보 일로부터 14일 이내에 해결해 드립니다.
- 부품보유년한은 5년입니다.

**온풍기의
품질 보증기간은
2년입니다.**

제 품 명	온 풍 기	모 델 명	
구 입 일	년 월 일	SERIAL NO.	
구입대리점		판 매 금 액	

무료서비스

구입 후 2년(제품 보증기간) 이내에 제품이 고장난 경우에만 무료서비스를 받을 수 있습니다.
*일반 제품을 영업용도로 전환하여 사용할 경우의 보증기간은 반으로 단축 적용됩니다.

소비자 피해유형		보상내용	
		보증기간 이내	보증기간 이후
수리 가능	구입 후 10일 이내 정상적인 사용상태에서 발생한 성능·기능상의 하자로 중요한 수리를 요할때	교환 또는 환불	해당없음
	구입 후 1개월 이내 정상적인 사용상태에서 발생한 성능·기능상의 하자로 중요한 수리를 요할때	제품교환 또는 무상수리	
	설치하자로 인해 제품에 하자가 발생하는 경우	설치비 환불 및 무상수리	유료수리
수리 불가	동일 하자로 2회까지 고장 발생시	무료수리	유료수리
	동일 하자로 3회째 고장 발생시	제품교환 또는 환불	유료수리
	서로 다른 하자로 5회까지 고장 발생시	제품교환 또는 환불	유료수리
수리 불가	수리용 부품은 있으나 수리 불가능시 (부품보유기간 이내)	제품교환 또는 환불	정액 감가 상각 후 교환
	수리용 부품이 없어 수리 불가능시 (부품보유기간 이내)	제품교환 또는 환불	정액 감가 상각 금액에 10% 가산하여 환불

유료서비스

1 고장이 아닌 경우

고장이 아닌 경우 서비스를 요청하면 요금을 받게 되므로 반드시 사용설명서를 읽어 주세요.(수리가 불가능한 경우 별도 기준에 준함)

<ul style="list-style-type: none"> • 제품 기능 사용설명 및 분해하지 않고 처리 하는 간단한 조정시 • 판매장에서 제품을 부실하게 설치해 주어 재설치시 • 제품 내부에 들어간 먼지 세척 및 이물 제거시 	1회 부터 유료
<ul style="list-style-type: none"> • 제품의 이동, 이사 등으로 인한 설치 부실건 • 소비자 설치 미숙으로 재설치할 경우 • 이물투입 서비스 요청시 • 고객의 요청에 의해 재설치시 	

2 소비자 과실로 고장인 경우

- 소비자의 취급 부주의 또는 함부로 수리 개조하여 고장 발생시
- 서비스센터 기사가 아닌 사람이 수리해서 고장 발생시 예)110V 제품을 220V 전원에 사용한 경우
- 설치 후 이동시 떨어뜨림 등에 의한 고장, 손상 발생시
- 당사에서 미지정된 소모품이나 옵션품 사용으로 고장 발생시

3 그 밖의 경우

- 천재지변(화재, 영해, 수해, 지진 등)에 의한 고장 발생시
- 소모성 부품의 수명이 다한 경우(필터류 등)

제 조 권 **Stadler Form**

수입판매원 : 노비타 [서비스센터 1588-6560]

이 보증서는 대한민국에서만 사용되며 다시 발행하지 않으므로 사용설명서와 함께 잘 보관해 주십시오.

